

# SNAP18 MODUL

## EINBAU MODUL IM BOHRKÖRPER

### Erklärung Einzelteile

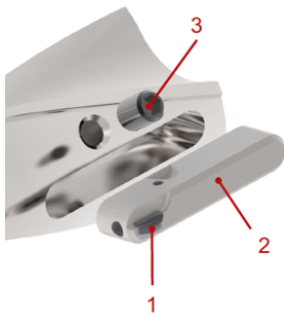

- 1** Messer
- 2** SNAP18 Modul (in der weiteren Anleitung "Modul")
- 3** Befestigungsschraube M3 mit Schraubensicherung.

**Achtung:**

Befestigungsschraube nach jedem Modulausbau (Messerwechsel) zu ersetzen.

### Befestigung/Einbau

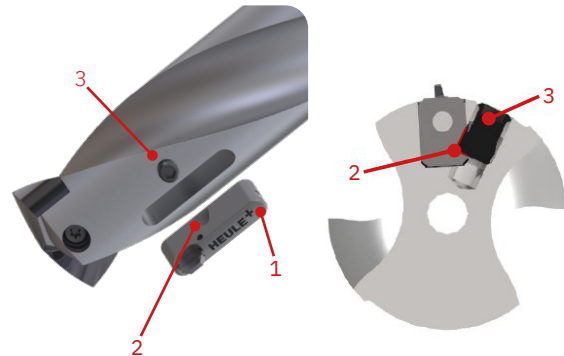

Modul mit montiertem Messer **(1)** in den Bohrkörper einlegen – die Messerschneide zeigt in die Richtung der Bohrspitze und die Schraubenfreistellung **(2)** befindet sich auf Schraubenhöhe. Befestigungsschraube **(3)** auf Anschlag hineindrehen und mit 1,5 Nm anziehen.

### Montiertes Modul



**Kontrolle:**

Die Schraube **(3)** darf nicht vorstehen, ansonsten ist das Modul falsch eingesetzt.

### Empfohlenes Werkzeug für die Montage

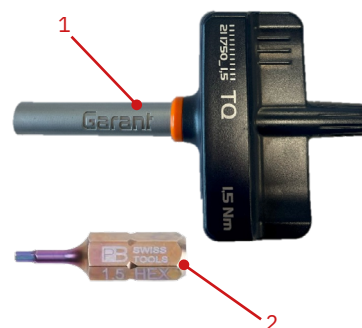

**Option 1:**

Drehmoment-Schraubendreher, fest eingestellt 1,5 Nm



**Option 2:**

PrecisionBit für Sechskant, 1/4 Zoll C 6,3 1,5 mm

